

2019年5月

明治学院同窓会 会 員 各位

明治学院同窓会 理事
企画情報委員長 林 斯良

2019年度ホームカミングにおけるブース出店のお願い

明治学院同窓会では、3年に一度、同窓生が白金に集い旧交を温める「ホームカミング」を開催しています。前回は、2016年11月に400名を超える同窓生にご参加いただき開催されました。本年も11月16日に開催される「ホームカミング」では、様々の企画を計画して、皆様をお待ちしております。

2019年度ホームカミングの細かな内容については、現在、本部同窓会企画委員会が中心となって詰めておりますが、前回はじめて開設し大変好評でした「全国ブロック・支部による名産品販売コーナー」・「全国の同窓生酒蔵からの銘酒試飲コーナー」を今回も皆様にご協力いただいて開設することにいたしました。現在、明治学院同窓会には、北は北海道から南は九州・沖縄まで国内13のブロックと93の支部があります。日頃は、中央との関係が薄くなりがちなブロック・支部ですが、今回のホームカミングでは全国ブロックが一堂に会し、明治学院同窓会の結束力を深めるよい機会にしたいと考えています。

なお、名産品販売ブースに出店できるのは、原則として同窓生が関わる会社・商店とさせていただきます。明治学院の同窓生は、全国津々浦々で活躍されています。おそらく地場産品を扱っている同窓生も少なくないのではないのでしょうか。ぜひ、ブロック長並びに支部幹部の方々のお力添えをいただいて、それぞれの地方の名産品をホームカミング会場で展示即売したいと考えています。（※火器を使用する現場調理食品は扱えませんので、ご了承ください。また、出店に関するご相談、ご要望については同窓会事務局にて承ります。同窓会事務局：Tel.03-5421-5190 Fax.03-3441-0970）

販売にあたっては、幟やPOP看板（あまり大きくないもの）などの持ち込みも自由とさせていただきます。また、商品の持ち込み個数やサイズなどで多少の制約もありますので、当日は予約を受け付けて後日配送する注文販売も可能といたします。売り上げは、出店者にすべて還元させていただきます。明治学院同窓会が出店料やマージンをとる事はいたしません。但し、商品の持ち込み・持ち帰り費用は、出店者のご負担とさせていただきます。

出店を希望される場合は、各ブロック長まで添付の「出店申込書」にご記入の上、9月30日（月）までにお申し込みください。奮ってのご出店をお待ち申し上げます。

ホームカミング 2019

「明治学院同窓生による地域名産品ブース出店」

- 日 時 2019年11月16日(土) 15:00～17:00(受付開始14:30～)
※当日は、学生の授業があるためブースの設営は14時からになります。
- 会 場 白金キャンパスパレットゾーン2階
- 参加人員 (予定) 400～500人

2016年ホームカミングの名産品コーナー



2019年名産品コーナー 出店スペース

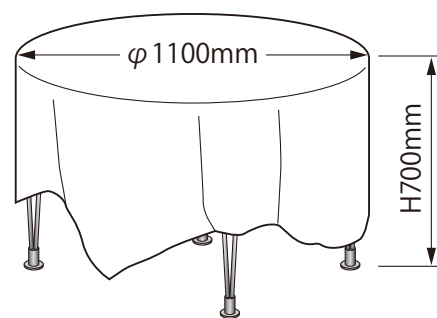

【出店に当たっての留意事項】

- (1) 学内施設のため火気類の使用は厳禁です。電熱器も含め加熱調理が必要な商品は販売できません。
- (2) ブースは、φ1100mmの丸机1卓を準備いたします。そのスペース内で販売できる商品・個数にしてください。(注文販売は可)
- (3) 商品のみ委託販売はできません。必ず出店者又はブロック・支部の方が販売してください。
- (4) 電源を使用する場合は、予め本部事務局までお知らせください。学内施設のため、場合によっては電源使用をお断りすることもあります。
- (5) 幟やPOP広告などの設置は可能です。但し、上記(2)のブーススペースを大幅に超えるものはご遠慮ください。又、音響を使った広告は使用できません。
- (6) 商品は、原則出店者をご持参ください。やむを得ない場合は、同窓会事務局にお送りいただければお預かりします。なお、事務局の開室時間は、月～金、10時～16時です。宅配便を使用される場合は、必ず11月24日(木)16時まで届くよう手配願います。但し、劣化しやすい生もの類のお預かりはできませんのでご了承ください。
- (7) 商品の発送・展示・撤収は、すべて出店者の責任において行ってください。当日、会場内でのカタログ・チラシの配布は可能です。この機会に、同窓生に社名や商品を大いに売り込んでください。
- (8) その他、不明な点等ありましたら同窓会事務局までお尋ねください。なお、事務局には、企画委員は常駐しておりませんので、お問い合わせは極力FAX又はE-mailをお願いいたします。

■同窓会事務局 FAX.03-3441-0970 TEL.03-5421-5190

■同窓会事務局 E-mail meijigakuin@meijigakuin-dosokai.jp

FAX ▶▶▶ 03-3441-0970

明治学院同窓会事務局 行

ホームカミング2019 名産品販売ブース出店申込書

出店のお申込みはブロックごとにまとめて頂き、ブロック長よりお願いいたします。

ブロック名			フリガナ	
お名前		フリガナ		
出店会社・商店				
出店会社 商店名	ご担当者 お名前		フリガナ	
支部名	卒業年度		年 [中学・高校・大学 (学部)]	
ご担当者 連絡先	ご住所	(〒 -)		
	TEL	- -	E-mail	
販売商品 ※複数可	商品名		価 格	数 量
出店会社 商店名	ご担当者 お名前		フリガナ	
支部名	卒業年度		年 [中学・高校・大学 (学部)]	
ご担当者 連絡先	ご住所	(〒 -)		
	TEL	- -	E-mail	
販売商品 ※複数可	商品名		価 格	数 量

注) 販売ブースのスペースが決められているため、商品の種類・個数・サイズなどで制約が出てくる場合もあります。その際は、事前に数量調整等させていただくことがありますのでご了承ください。

お申込み締切り

2019年 9月30日(月)

【お問合せ先】

明治学院同窓会事務局 事務取扱時間 9:00～16:00

〒108-8636 東京都港区白金台 1-2-37

TEL 03-5421-5190 E-mail: meijigakuin@meijigakuin-dosokai.jp

※記入欄は全てご記入ください。

※個人情報はこのイベントのみ使用し、他の目的には使用いたしません。